

Rollo für Fenster RF4

(dargestellt ist die Variante RF4/2 von Seite 4)

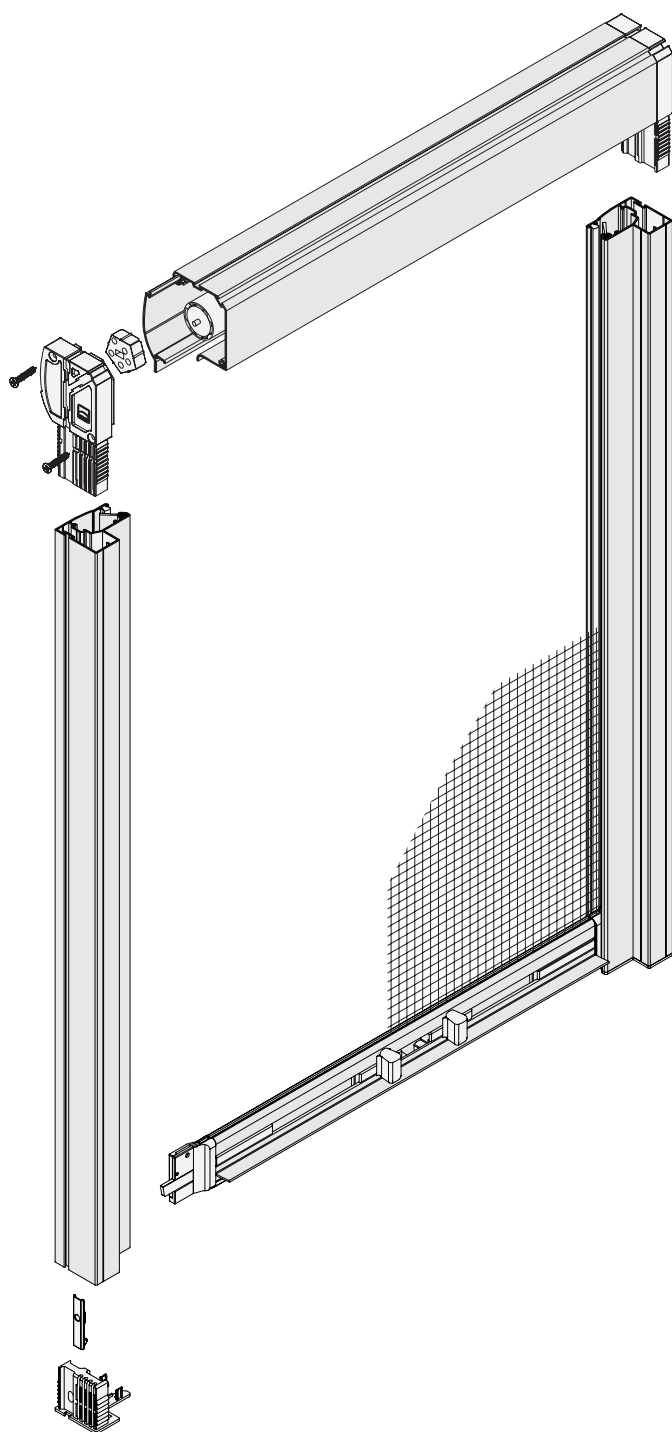

aufklappbare Serviceblende

Die Blende des Rollokastens kann auch im eingebauten Zustand einfach aufgeklappt werden. Somit kann die Gewebewelle ausgebaut oder die Federkraft über einen speziellen Vorspanner nachjustiert werden.

Durch die Höhenverstellscheibe kann die Neigung der Gewebewelle verstellt werden (Ausgleich von Montageungenauigkeiten).

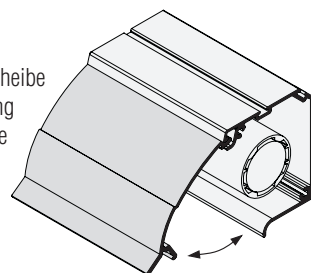

Griff mit integriertem Verschluss

Der Griff ist als Einhandbedienung mit horizontaler Federeinrastung ausgeführt, bei der das Verschlussgegenstück in der Höhe eingestellt werden kann. Diese Technik ist sehr robust und verzeiht Montageungenauigkeiten (nicht parallele Führungsschienen).

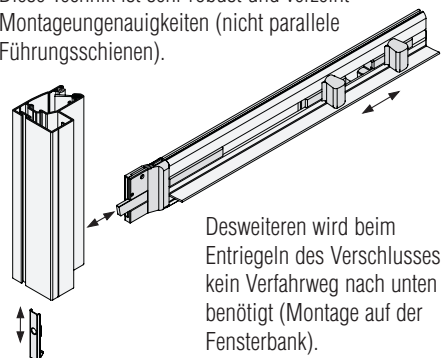

Desweiteren wird beim Entriegeln des Verschlusses kein Verfahrweg nach unten benötigt (Montage auf der Fensterbank).

seitliche Führungsschiene

Die sehr stabile Führungsschiene verfügt über separate Montagekammern. Dadurch wird die Montage wesentlich vereinfacht.

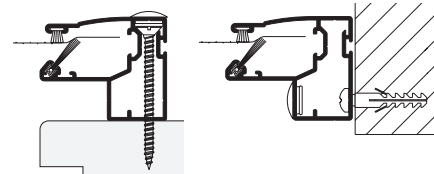

Gewebeabrollkante

Durch die Gewebeabrollkante ist das Gewebe immer straff gespannt und es können keine Insekten über die Gewebewelle nach innen eindringen.

Desweiteren wird durch die zentrale Lage des Gewebes Platz für den Griff geschaffen (einfache Bedienung auch bei engen Einbauverhältnissen).

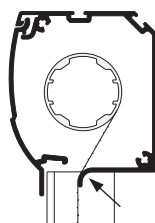

zusätzlicher Einrastpunkt

Mit einem weiteren Verschlussgegenstück kann ein zusätzlicher Einrastpunkt realisiert werden.

Damit wird verhindert, dass die Gewebeschiene bei der Bedienung versehentlich außerhalb der Reichweite fährt. Alternativ kann auch ein Bedienstab oder eine Ziehseil eingesetzt werden (Kapitel Sonderlösungen).